



系列
SSM

不锈钢流量计

±2% 精度，温度达 600°F (316°C)，压力达 1000 psi (68.9 bar)，直读式刻度

流量

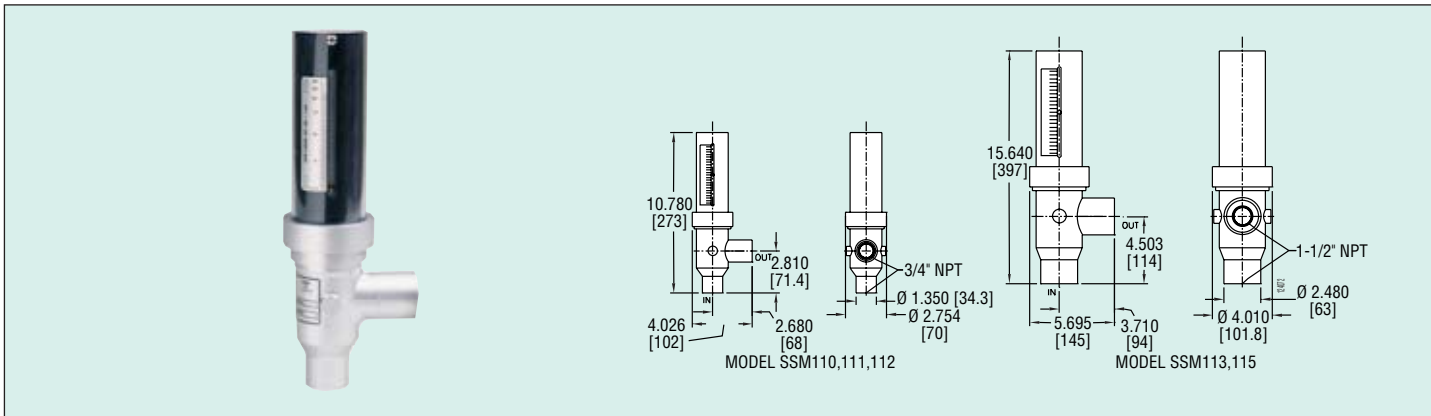

SSM 系列 316 不锈钢流量计适合于污染的或不透明的液体、高温高压的介质以及恶劣的工作环境。直读式的刻度，精度为 ±2%，范围比为 25:1。无须从管线系统中移除主体即可方便的将流量计拆下并进行清洗。

技术指标

介质：液体
 材质：T316 不锈钢，Alnico® 磁铁，Viton® O 形环
 温度范围：600°F (316°C)，温度高于 300°F (149°C) 时需要另购散热头
 压力范围：3/4" 型号：1000 psig (68.9 bar) @ 250°F (121°C)，1-1/2" 型号：800 psig (55 bar) @ 250°F (121°C)
 精度：±2% (全量程)
 重复性：流速的 ±0.5%
 工艺连接：3/4" 或 1-1/2" 内螺纹 NPT
 量程长度：3/4" 型号：3.2" (8 cm)，1-1/2" 型号：5.2" (13 cm)
 范围比：25:1
 重量：3/4" 型号：5 lb (2.3 kg)，1-1/2" 型号：13 lb (5.9 kg)

库存型号

型号	范围	连接	压降
SSM110*	0.20 to 5.40 GPM	3/4" NPT 内螺纹	17.2" H ₂ O
SSM111*	0.20 to 10.0 GPM	3/4" NPT 内螺纹	22.0" H ₂ O
SSM112*	0.50 to 23.0 GPM	3/4" NPT 内螺纹	75.0" H ₂ O
SSM113*	1.00 to 35.0 GPM	1-1/2" NPT 内螺纹	18.5" H ₂ O
SSM115*	2.00 to 75.0 GPM	1-1/2" NPT 内螺纹	80.0" H ₂ O

* 所有型号是通过水在 70°F (21°C) @ 760 mm Hg, Sp.G.=1.00.条件下标定的。

附件

No. SSM8, 散热头 3/4" 型
 No. SSM9, 散热头 1-1/2" 型

F222 和 F451 型液体/微粒过滤器



技术指标

过滤效率：93% (不包括 0.01 微米的微粒)
 最大压力：150 psig (10 bar)
 最高温度：130°F (54°C) 100 psig 下最大流速：22 scfm (F222)；45 scfm (F451)
 进出端口：1/4" NPT 内螺纹
 安装：只有管线直接安装式 (F222)；1/4-20 安装孔 (F451)
 结构材料：
 头部为表面氧化铝，聚碳酸酯碗腔，镀镉钢联杆，内部为尼龙，丁纳橡胶-N密封
 重量：0.5 lb (0.2 kg) (F222)；1.1 lb (0.5 kg) (F451)

库存型号

型号 F222 液体/微粒过滤器
 型号 1201-2 用替换滤芯, (每包 3 个)
 型号 F451 液体/微粒过滤器
 型号 1201-3 用替换滤芯, (每包 3 个)